

Homo Communicus

미디어인문학

수학자를 위한
커뮤니케이션 키워드

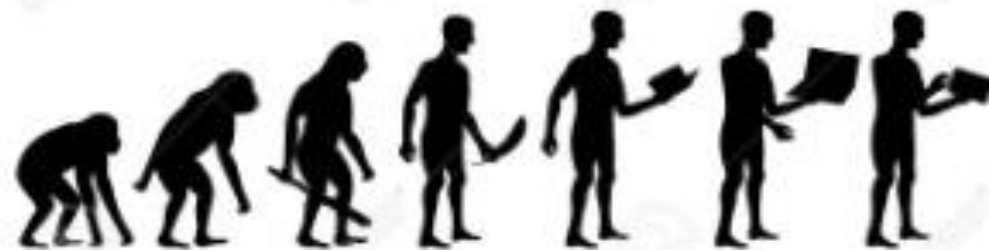

강의일정

<1st Day : 인간, 커뮤니케이션, 권력>

Q1.1 인간과 커뮤니케이션 - Homo Mediacus

Q1.2 커뮤니케이션과 권력: 미디어 효과 - Media vs. Person

<2nd Day : 근대, 미디어, 집단기억, 시간공간>

Q2.1 근대와 미디어발달-사진,라디오,TV

Q2.2 미디어는 메시지-McLuhan

<3rd Day : 문명, 편향, 미디어 혁명>

Q3.1 문명과 미디어-Innis, Ong

Q3.1 유튜브의 특성- 미디어혁명



1st Day

인간, 커뮤니케이션,
그리고 권력



Q1.1.

인간과 커뮤니케이션? 소통+이음



Anycall
TALK PLAY LOVE



이음

나와 당신을 아-음
당신과 우리를 아-음
우리과 세상을 아-음

커뮤니케이션의 원형?

이름? 소통의 원형!

Ideal Type : Human Communication
context vs. text



커뮤니케이션의 원형?

이름? 소통의 원형!

Ideal Type : Human Communication
context vs. text



커뮤니케이션의 과정(S-R)

sender-channel- receiver

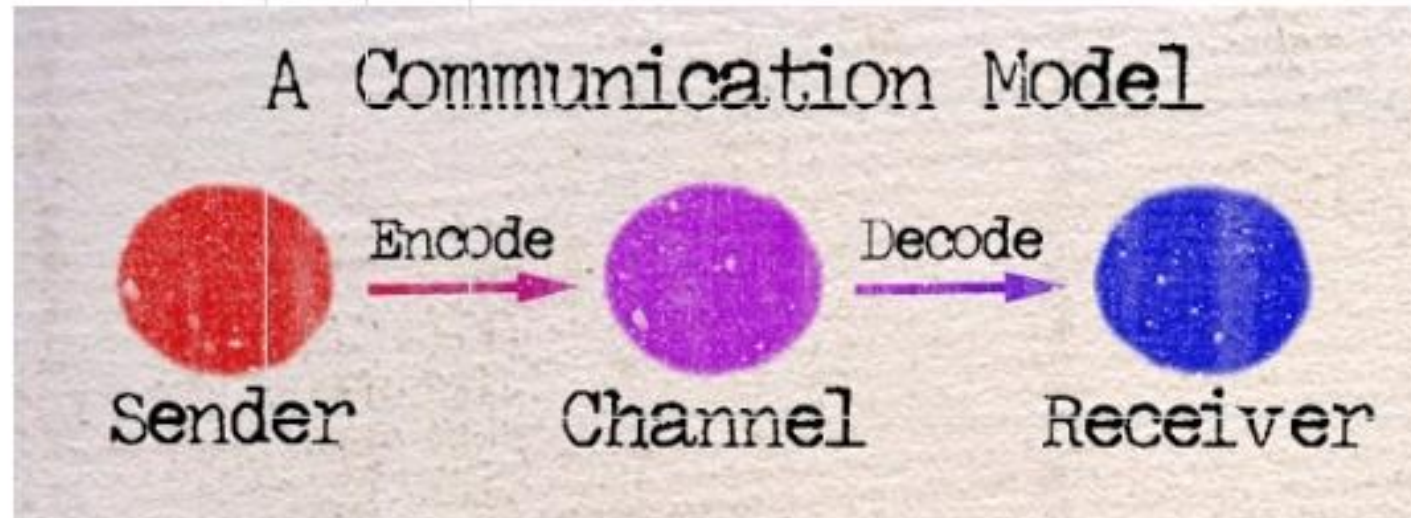

커뮤니케이션의 수학적 모델

Entropy(현대음악), Redundancy (후렴구: 유행가)

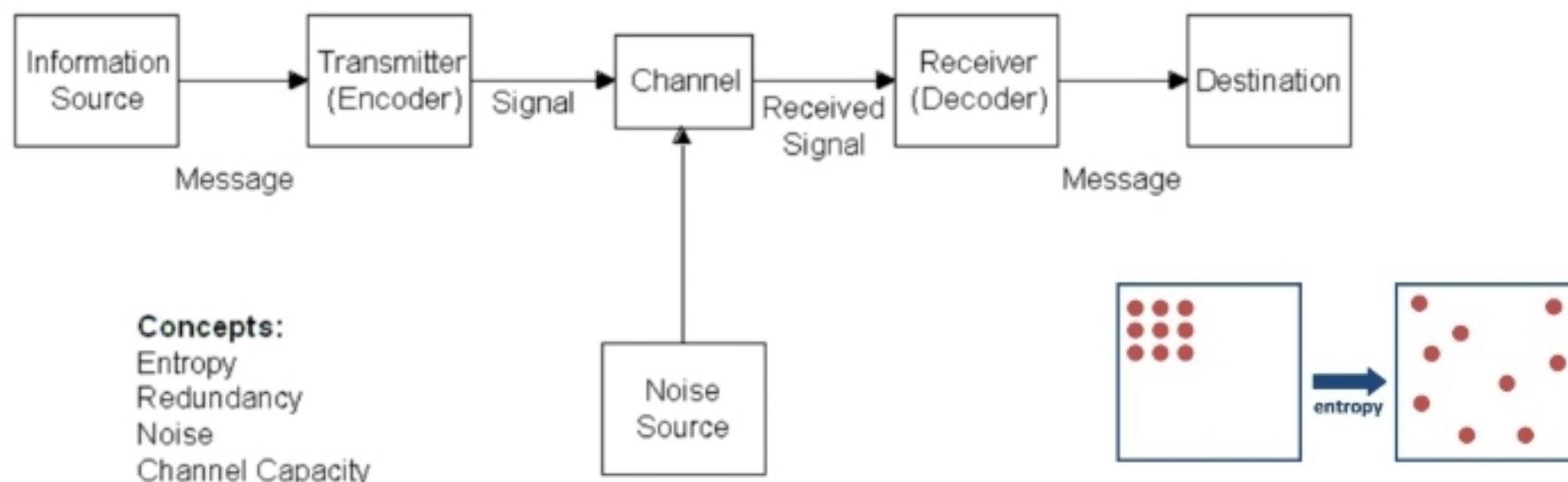

커뮤니케이션의 과정(SMCRE)

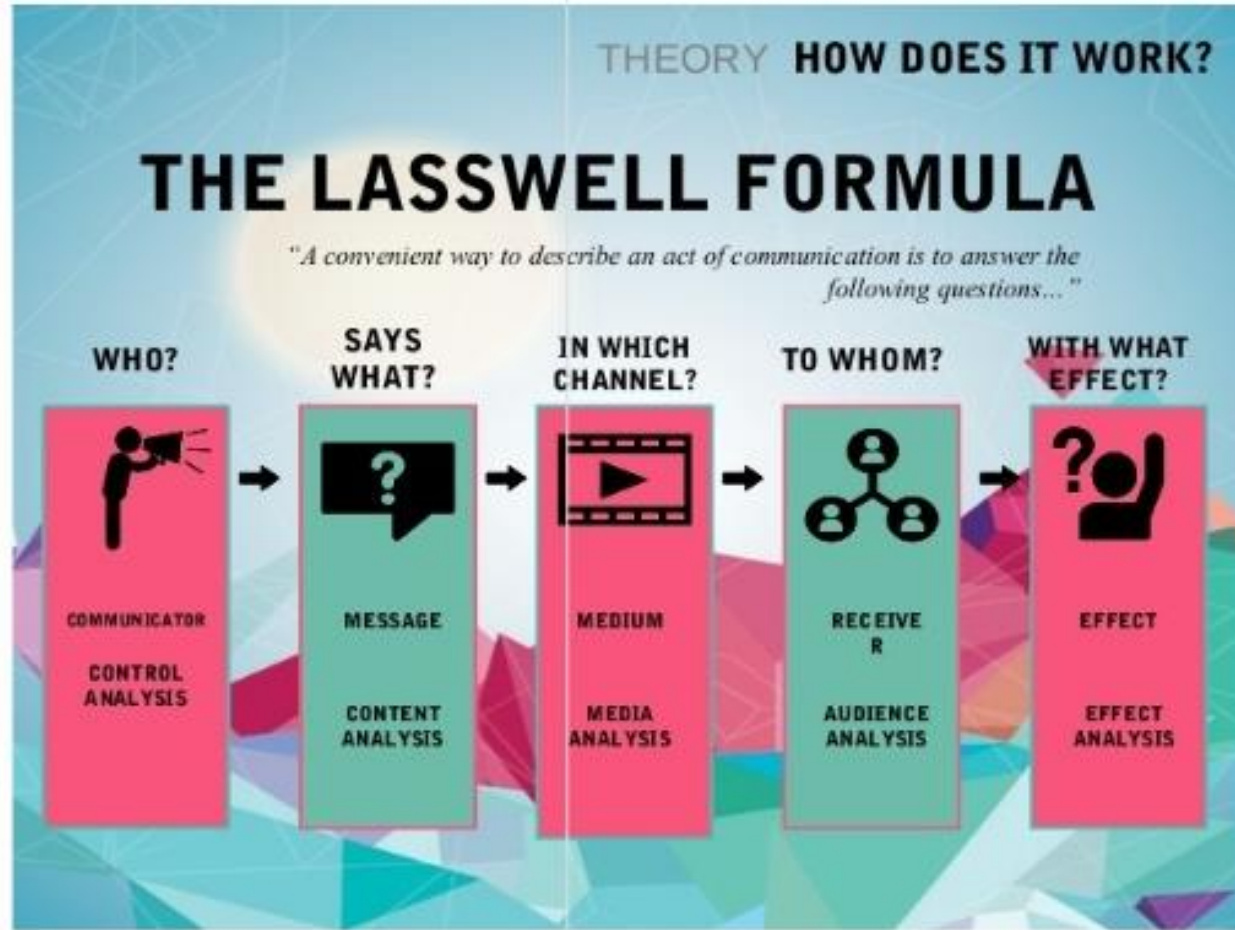

문화주의: 의미의 공유과정 :

단순한 정보가 아니라 의미를 공유함
부호화 & 해독
화성남자 vs. 금성여자

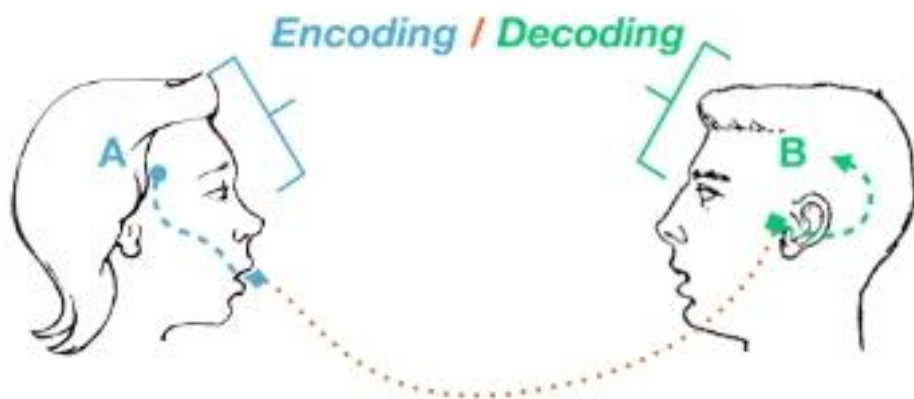

의미형성: 기표와 기의

"이것은 파이프가 아니다."
단순한 기표일뿐이다.

언어, 아이콘, 기호



기표(signifier)와 기의(signified)

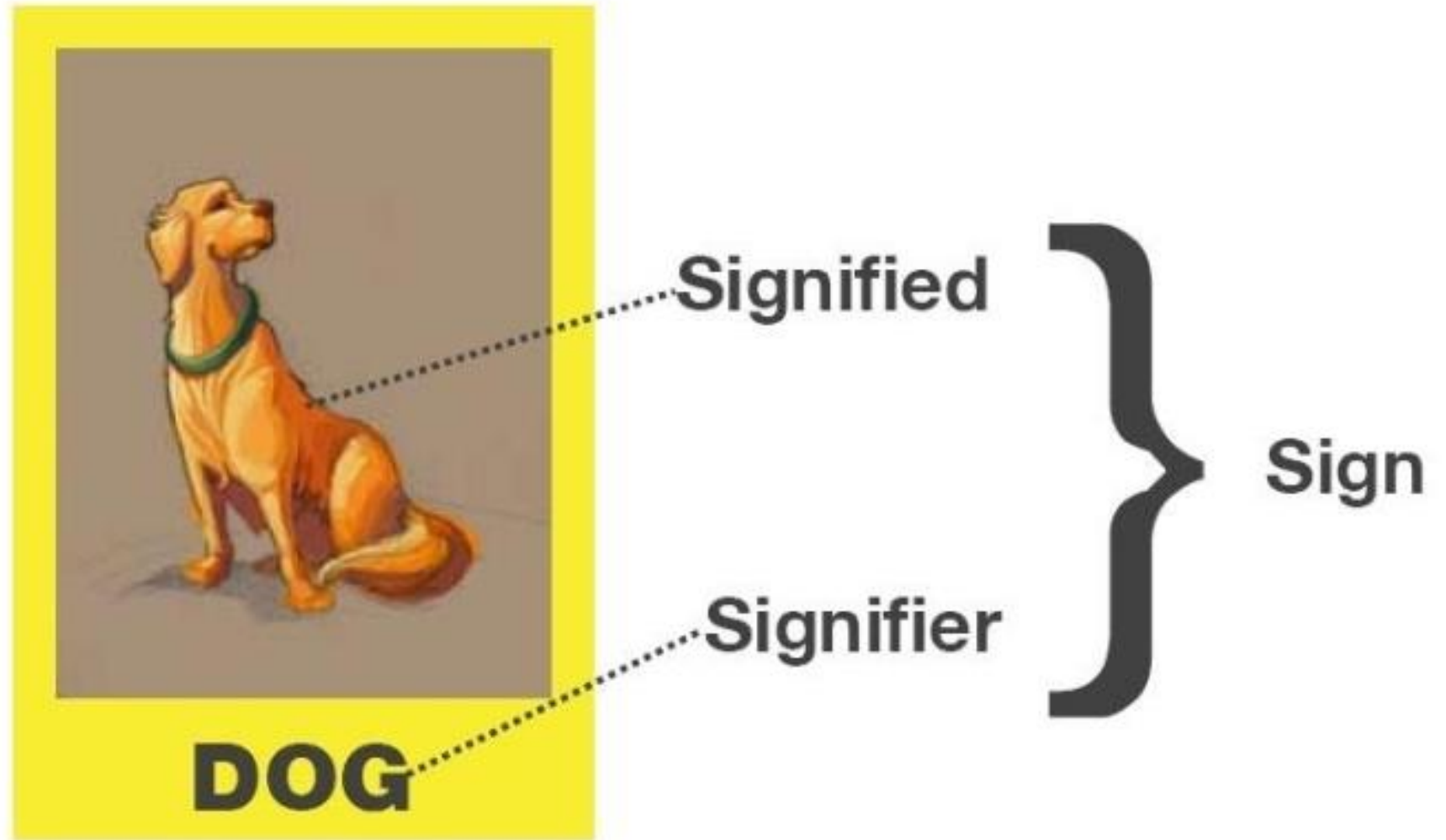

도상, 지표, 상징

Icon



*physical resemblance
between signifier and signified*

Index



*signifier has a direct correlation
in space and time with the signified*

Symbol



*arbitrary relation between
signifier and signified; sign
gains meaning through
social convention*

Semiotic Iceberg

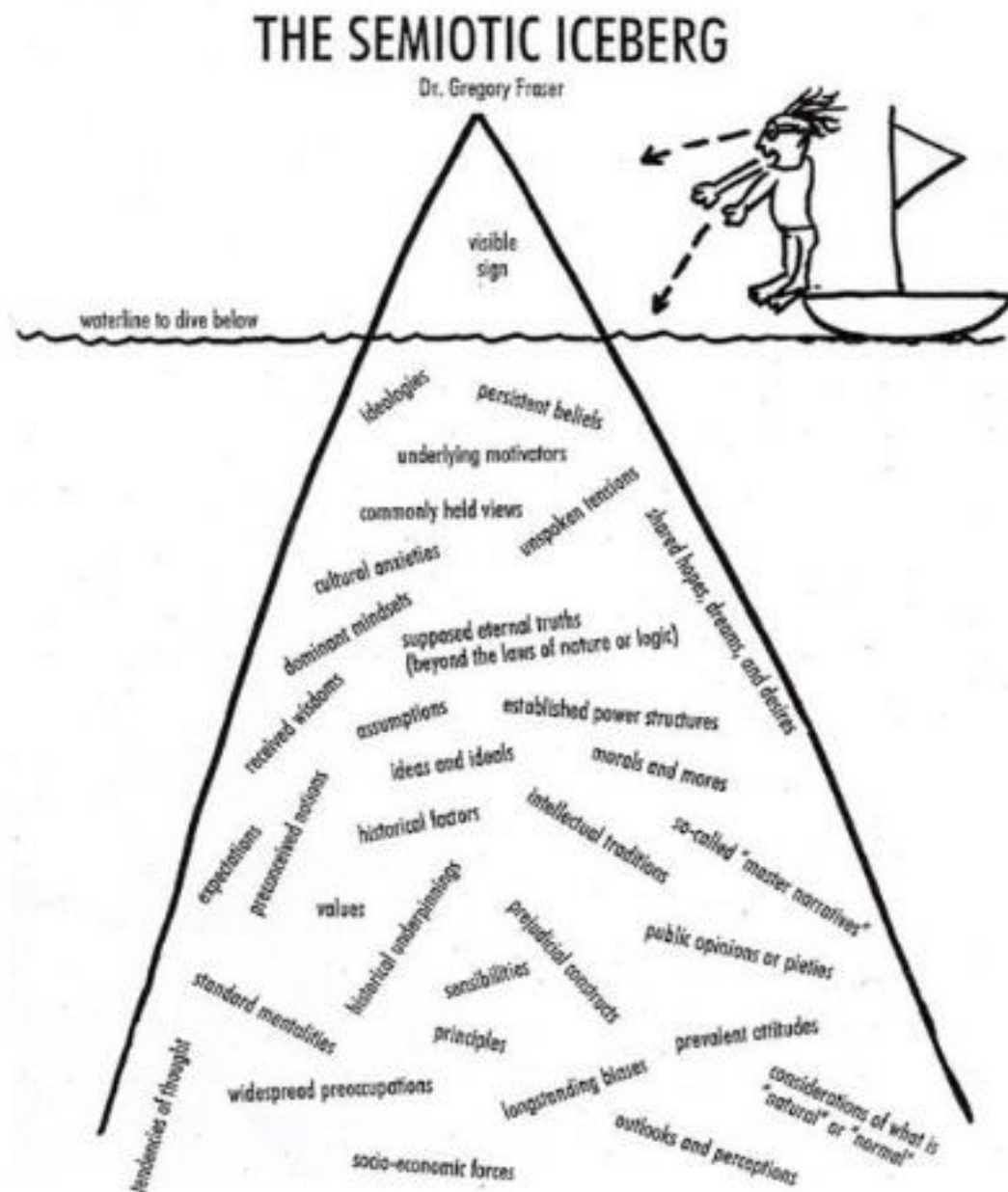

Communicator? : 기호를 통한 소통

기별전달자 town crier-oral
오페라/판소리 singer

기자 journalist-newspaper
피디 producer-radio and TV
디자이너 designer-art
스토리텔러-contents designer

교수 Professor?
과학자 Scientist? 수사학?



과학커뮤니케이션

무엇을 전할 것인가
과학자는 무엇과 소통하는가?

1. 갈릴레오 갈릴레이-대화(책)
2. 황우석의 유전과학?



과학커뮤니케이션

나는 어떠한 과학자인가?
나와 소통하는가?
타인과, 사회와 소통하는가?
과학은 무엇을 위한 것일까?

미디어의 파워, 메시지의 파워
-맨하탄 프로젝트-오펜하이머



Q1.2.

커뮤니케이션과 효과
종교권력+정치권력

종교권력-프로파간다의 출발

종교의 시대

선전기법연구를 기반으로
미디어의 강효과이론이 등장
수용자는 수동적

-종교전쟁
-종교혁명

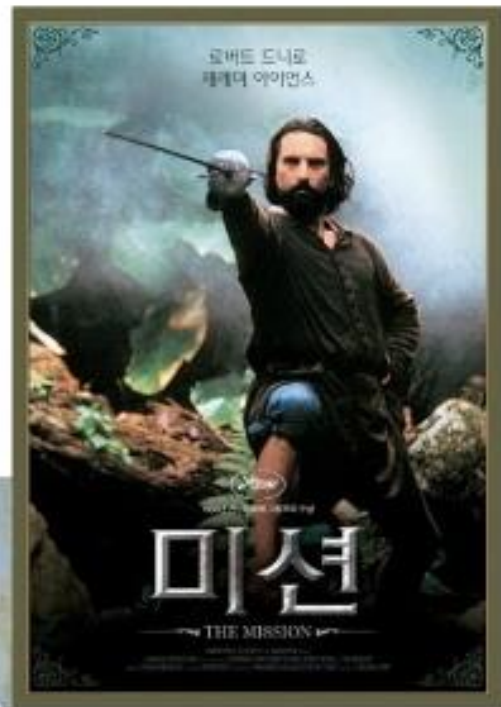

정치권력- 프로파간다의 정착

이데올로기의 시대

선전기법연구를 기반으로
미디어의 강효과이론이 등장
수용자는 수동적



커뮤니케이션과 권력

새로운 권력의 탄생

선전기법연구를 기반으로
미디어의 강효과이론이 등장
수용자는 수동적

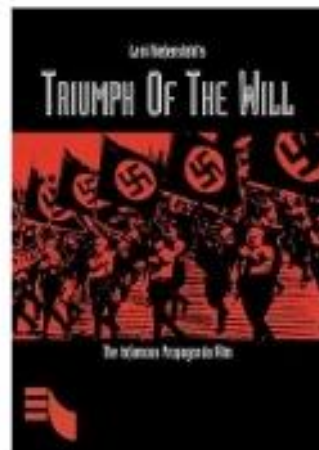

금서와 권력의 검열

책의 힘-검열의 장치

명예훼손, 국가반란

-진시황의 분서갱유

-중세의 검열

움베르토 에코의 장미의 이름

-히틀러의 분서

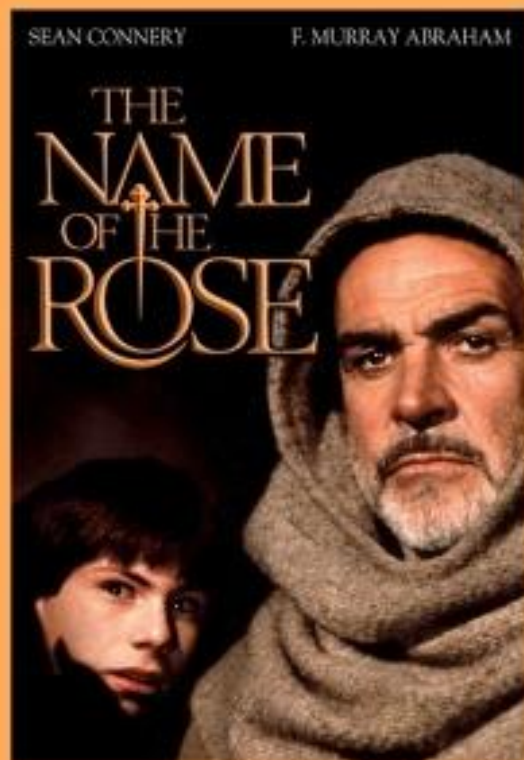

선전기법연구의 시작

전쟁시기 선전기본 원칙(미사여구, 서민행세, 밴드웨곤)
송신자분석, 내용분석, 효과분석
전쟁시기 선전기법연구(Lasswell, 1935)

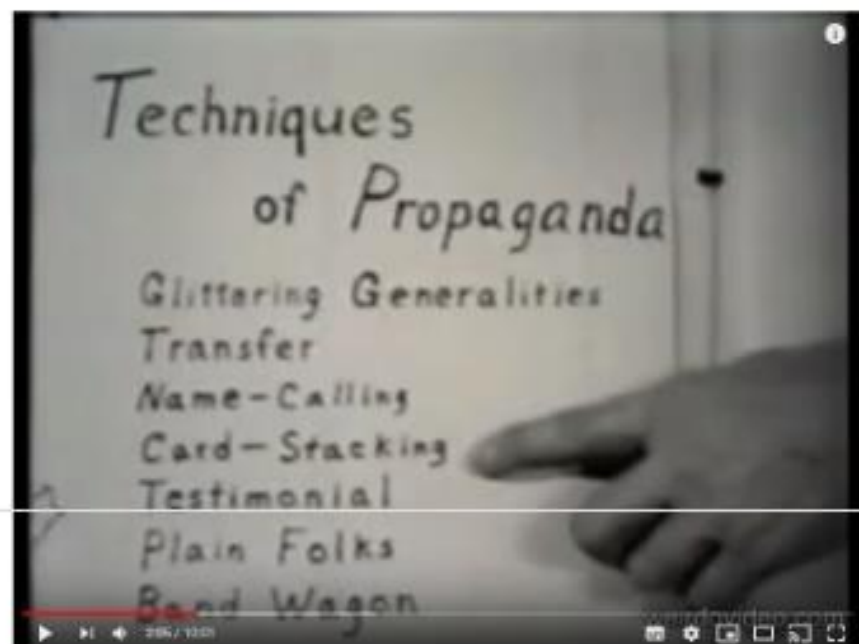

전쟁과 선전선동에 미디어 기여
히틀러, 레닌, 선전선동
라디오, 영화, TV

Techniques of Propaganda(1935)

매도하기 (Name calling)
미사여구 (Glittering generalities)
전이 (Transfer)
증언 (Testimonial)
서민적 이미지 (Plain folks)
카드 속임수 (Card stacking)
부화뇌동 (Bandwagon)



피하주사이론, 자극과반응이론

선전기법연구를 기반으로
미디어의 강효과이론이 등장
수용자는 수동적



Hypodermic
Needle
Theory



THE HYPODERMIC NEEDLE THEORY



- DEVELOPED IN THE 1920s AND 1930s
- LINEAR COMMUNICATION THEORY
- PASSIVE AUDIENCE
- NO INDIVIDUAL DIFFERENCE



의제설정이론

AGENDA SETTING FUNCTION THEORY

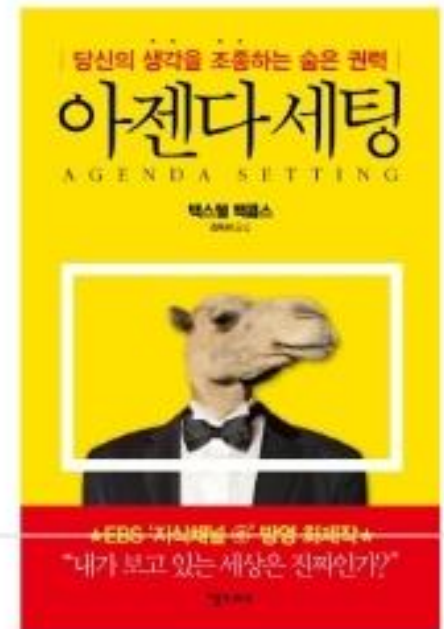

선거효과연구: 이단계유통이론

Two-step flow of Communication

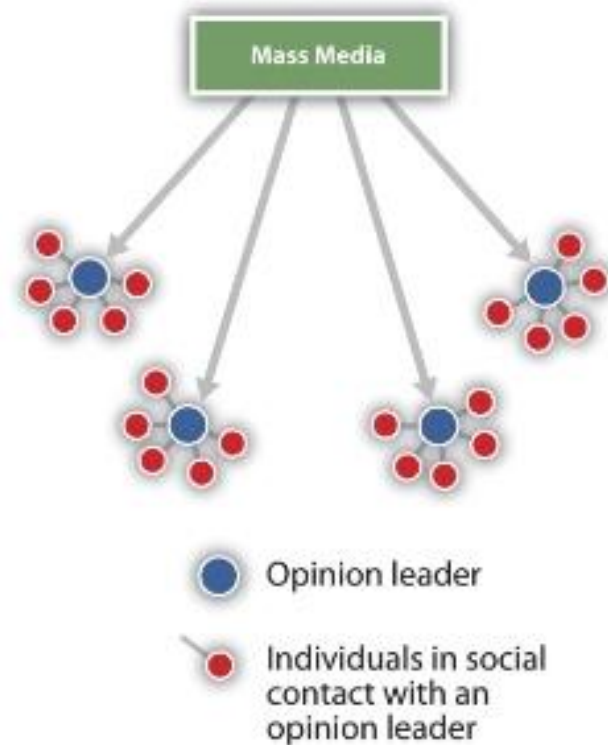
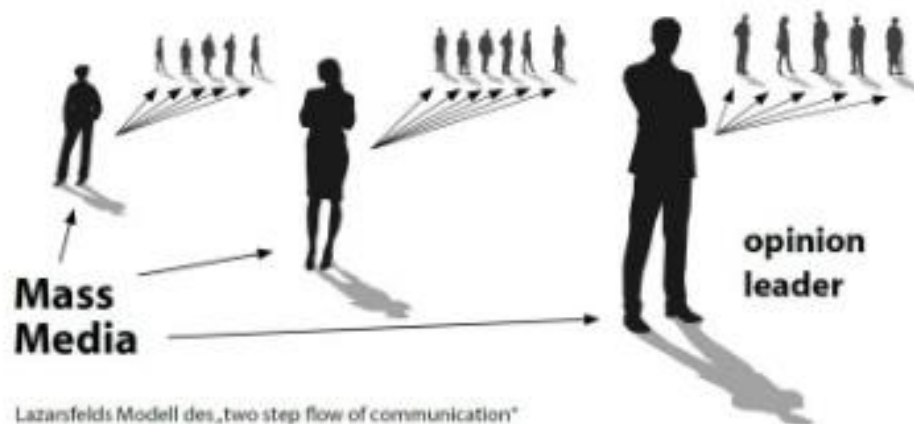

프레이밍 효과

프레이밍 효과 (framing effect)

질문이나 문제제시방법
(틀, frame)에 따라
사람들의 선택이나
판단이 달라지는 현상.
특정 사안을 어떤 시각으로
바라보느냐에 따라
해석이 달라진다는 이론



1st Day 강의 요약

인간, 커뮤니케이션, 권력

1. 인간과 커뮤니케이션-Homo Mediacus
 - 인간의 역사는 커뮤니케이션 기술의 역사
2. 커뮤니케이션과 권력-종교, 정치권력과 소통
 - 권력지배를 위해 미디어 활용 (히틀러, 레닌)
 - 미디어 효과-설득의 매체 (종교, 정치)

2nd Day

근대, 미디어,
시간공간

Q2.1

근대사회와 미디어 발달
사진-라디오-TV

역사구분! 미디어 시대?

구석기
신석기
청동기
철기



Knowledge Privacy Respect Citation Spontaneous
Social Media Revolution?
Sharing Video Information Instant Social networks Public
Audio Access Global Community

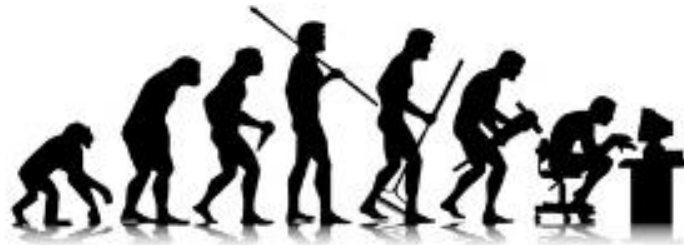

-미디어시대-

말그
인쇄미디어
전자미디어

19세기 미디어, 근대의 개막

사진 발명

1826 Niépse 헬리오그라피

1837 Daguerre 다게레오타입

1884 Eastman Kodak 사진 건판

전신, 전화 발명

1837 Morse 전신기

1876 Bell 전화

1890 Marconi 무선전신



사진의 시대(1826~)

사회적 배경과 영향

- 프랑스혁명 - 시민들 초상사진 확산
- 과학적 실증주의 - 실재성 강조
- 자연주의 사조 확산 - 고전주의 대체



사진의 원형

- 초상사진
- 사진관
- 포토마통
- 사진엽서

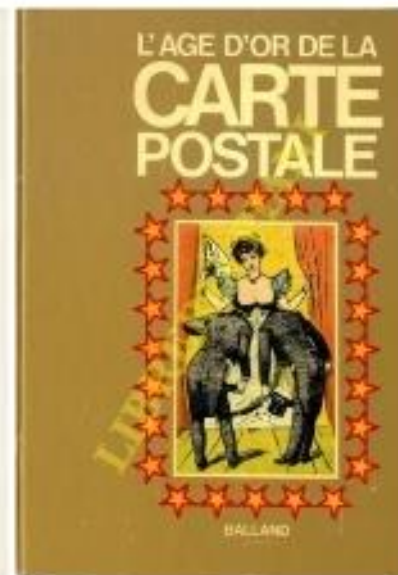
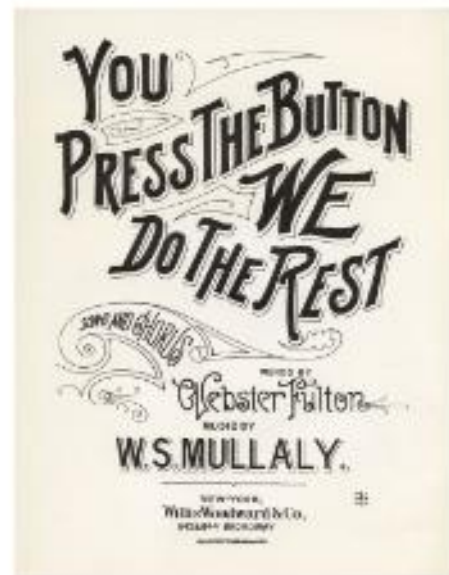

Kodak, Leica의 탄생

사진기술 발달과 현장성 강화

Kodak(1889) : 포토마츠퍼: 이미지생산의 대중화

Leica(1913) : 35mm 현장 중심 포토저널리즘



20세기:무선기술의 발달(1906)

기술발달

1901. G. Marconi 대서양 전파송신

1906. De Forest 3극 진공관

1912. 4.15.-타이타닉 구조-SOS(1906)

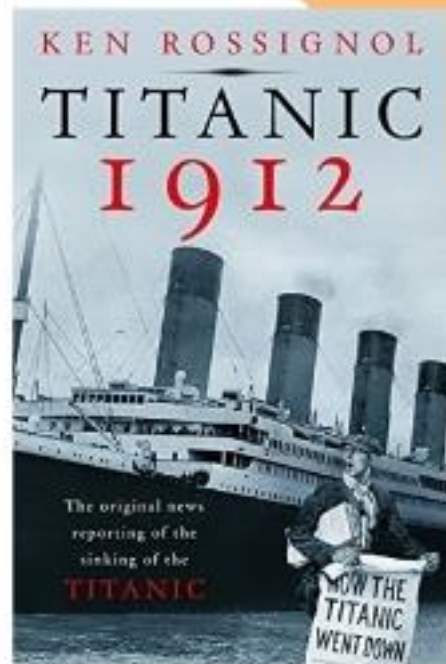

라디오 생중계와 패닉(1938)

힌덴부르크호의 폭발(1937)뉴스 현장 생중계
CBS 라디오 세계전쟁(1938) 드라마 패닉야기
당시, 뉴 미디어로서 라디오의 힘 과시



DAILY NEWS FINAL

FAKE RADIO 'WAR' STIRS TERROR THROUGH U.S.



라디오: 루즈벨트의 로변정담(1933)

- 라디오 연설 : 미국에서 라디오의 광범한 보급
- 국민선득의 도구로 대통령이 활용
 - 대공황의 극복(국민과의 직접소통)

Trump 대통령이 중지(2017) -트위터



TV의 확산

미국TV 실험(1926) ; 뉴욕-뉴저지-워싱턴

대공황으로 본거지 유럽으로 이전

독일(1936) : 베를린올림픽 중계방송

영국(1936) : BBC 방송

미국(1939) : NBC 방송시작

칼라텔레비전

미국 1954, 영국,프랑스,

서독 1967



TV: BBC의 제관식 TV중계(1953) 케네디와 닉슨 TV대토론 (1960)

TV의 보급 확대: 미디어 이벤트로서 영국제관식
대통령선거토론회-인간의 달착륙(1969)



영화, 방송의 시대 케네디-TV의 시대



인쇄미디어-전자미디어

활자미디어 : 청각 중심 주술적 세계에서
시각중심(인쇄)의 추상적 세계로의 이행 추진
(맥루한)

영상과 전자 뉴미디어:
지각의 선형성과 시각우위를 다시 한번 역전시킴

구술적인 형식이 우세해서 활자시대에
획득한 고정적인 시점이 허물어짐-제2의 구술시대

소셜미디어 플랫폼특성 : social network service



alamy stock photo

Q2.2

미디어는 메시지
Medium is Message
Marshall McLuhan

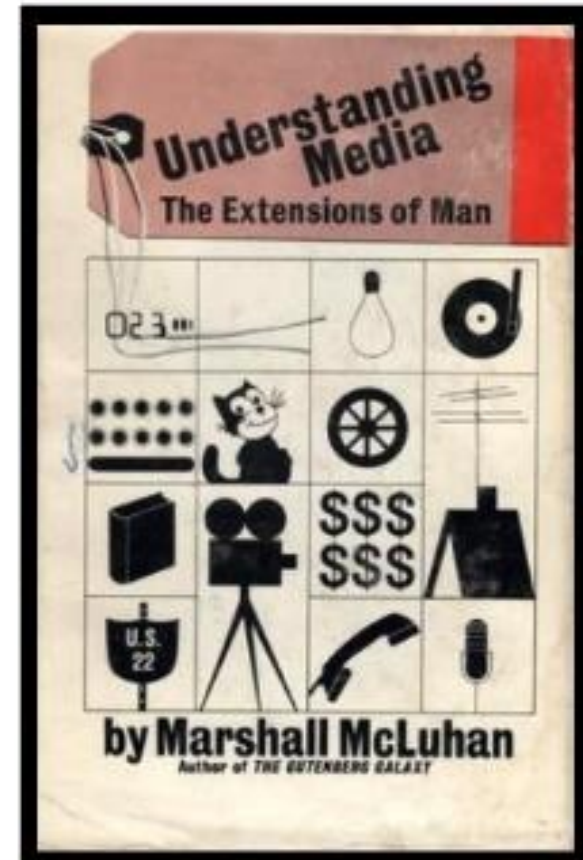

미디어는 인간의 연장

미디어란?
책은 눈의 연장
옷은 피부의 연장



미디어는 감각의 연장

- 인간이 오감의 균형이 파괴되면 곧 인간성 파괴가 일어나고 세상을 바라보는 관점이 편협해지게 된다. 전기미디어는 절단된 감각들을 유기적으로 재융합함으로써 인류를 더 나은 상태로 만들어간다.
- 인간성의 회복에 기여할 것(인쇄미디어와 비교)

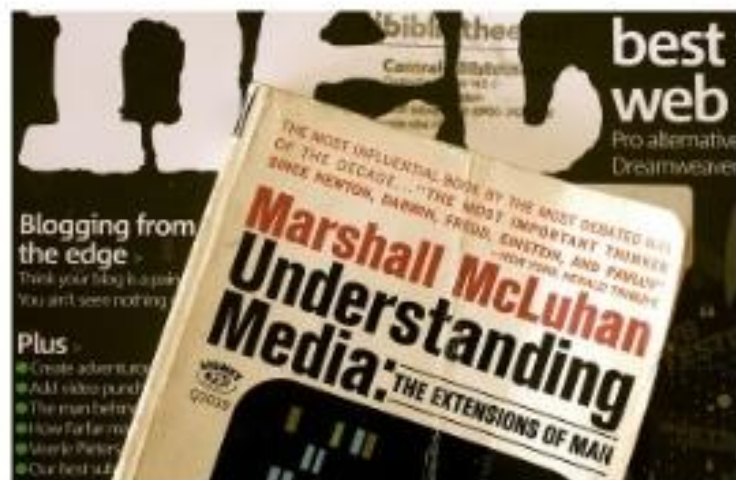

미디어의 차이: 속성 참여도 vs 세밀도

Cool Media:
세밀도 낮고 참여도 높음
세미나, 텔레비전, 전화

Hot Media:
세밀도 높고 참여도 낮음
강의, 영화, 라디오

HOT & COOL
Media



시각적 인간(Visible Man) (Balazs, 1924)

영화가 단순히 문화의 장르로 머물지 않고 시대정신을 만들어낸다. 영화가 문화의 형태를 그 뿌리부터 변화시킨다.

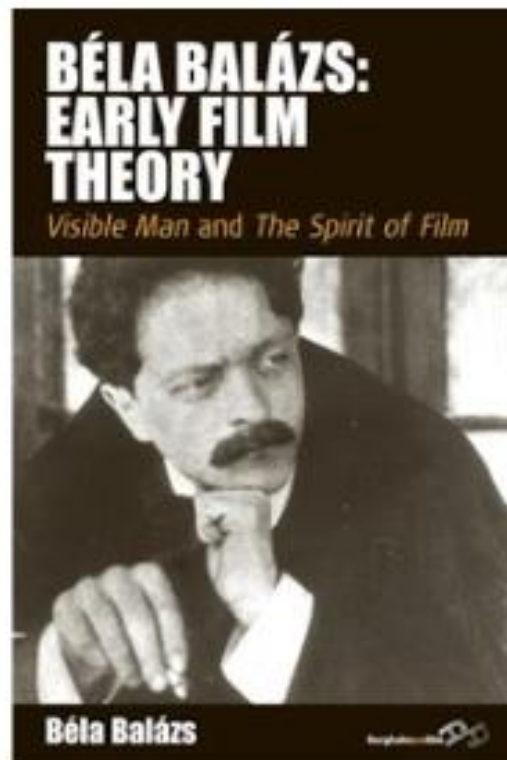

수용자의 변화

IQ EQ NQ

미디어가
사람평가 기준을 바꾼다



활자혁명

구텐베르크

과학혁명: 지동설
종교개혁
민족문학
신문->민주주의

구텐베르크,
지식혁명의
방아쇠를 당기다

공방중 지음



세계명사나

갈릴레오 갈릴레이 : 천동설, 지동설

책을 통해 정보를 얻고,
자신의 견해를 책을 통해 확산하다
베스트셀러-1000권

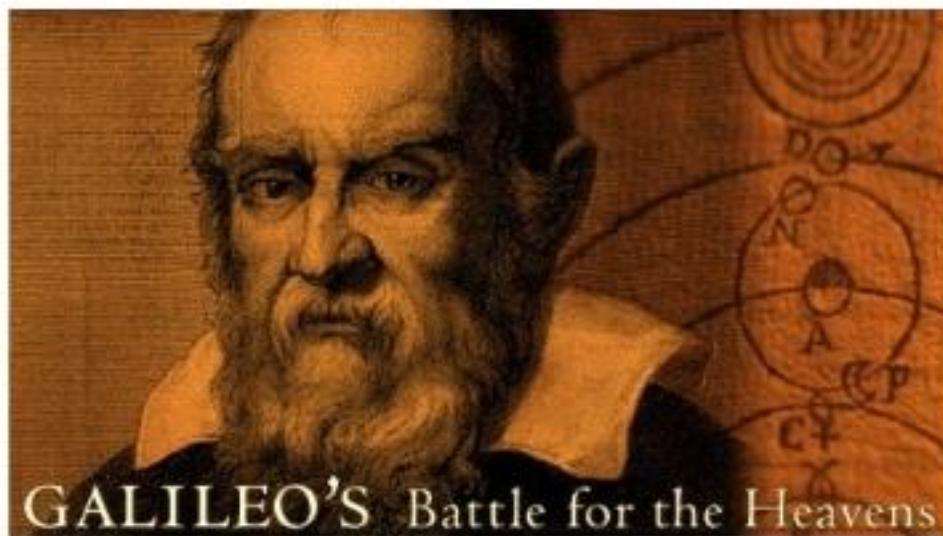

DIALOGO
DI
GALILEO GALILEI LINCEO
MATEMATICO SOPRANUMERARIO
DELLO STUDIO DI PISA.
E FIGLIO, e Marescalco primale de
SERENISSIMO
GR.DVCA DI TOSCANA.
Dove si contengono di quattro diverse Libbre
Sopra il
MANTENIMENTO DEL MONDO
E DELL'ARTE DI CONSERVARLO.
Trattato di astronomia, di geografia, di fisica, e di moralità
scritto per Galileo Galilei, e ristampato
l'anno 1632.



IN FIRENZA, Per Gio: Bartholomaeo MDCXXXII.
DEL GIANNO DEL QUARANTO.

인터넷 혁명

지식생산
-네이버, 위키피디어
지식의 생산과 유통의 변화
브리타니카 vs 위키피디어

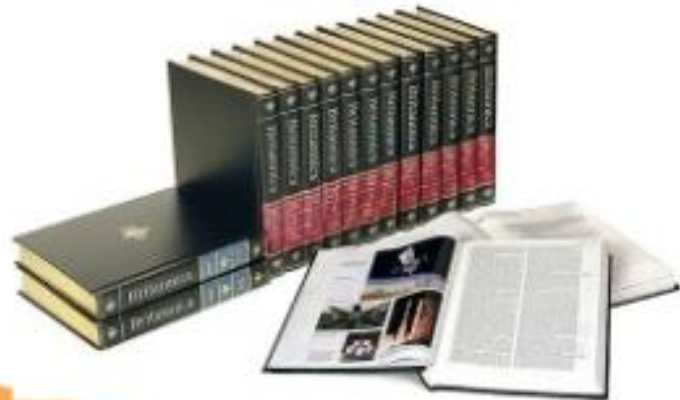

기술복제시대의 예술 (Benjamin, 1935)

사진에서 영화에 이르는 기계적인 복제기술의 발달이 예술이 갖고 있는 AURA 를 붕괴시킴.

예술의 제의적 가치(축제, 장례식)를 없애고 갤러리의 전시적 가치만 강화함.

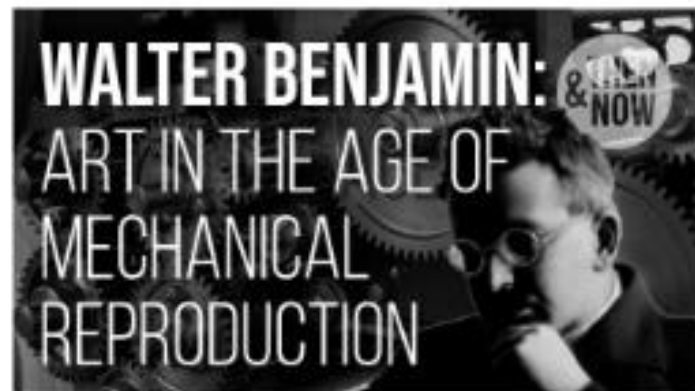

문화산업 Culture Industry (Adorno, Horkheimer, 1947)

독점자본주의체제하에서 라디오와 영화
는 문화산업으로서 대중의 의식과 욕구
를 획일화, 제품화시킴
문화산업은 대중의 욕구를 일괄처리->
욕구마저 창출하고 조정한다.



구술문화 문자문화:인간시대구분 (Walter Ong, 1982)

Oral 구술적

Chirographic 서기적

Typographic 활자적

Electronic 전자적

- 문자의 문화는 말의 문화가
내포하는 역동성을 해체하고 언어를
시각적인 기호로 공간화.

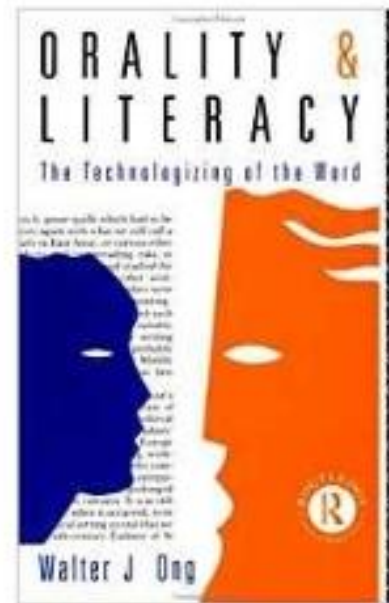

정보양식 vs. 생산양식 (Poster, 1991)

정보양식(Mode of Information)

1. 구술시대: 목소리를 매개로 한 심벌교환
전통적 공동체 구성원
2. 활자시대: 인쇄물에 의해서 매개된 문어적
표현 : 이성적이고 자율적인 근대시민
3. 전자시대: 전자적인 교환의 단계인 정보시
뮤레이션: 탈문맥적이고 모놀로그적

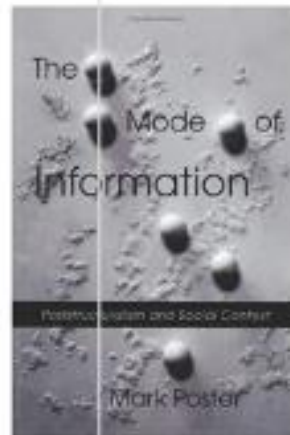

공론장 public sphere (Habermas, 1962)

- 19세기-신문의 시대
신문은 공중을 만들어내고, 이것은
시민혁명과 민주주의의 기반.
- 공론장은 사적 개인이 모여 이성
적, 합리적인 소통 행위를 통해 공공
선을 추구하는 이념적, 정치적 소통
행위의 모델



2nd Day 강의요약

근대, 미디어, 집단기억, 시간공간

1. 근대사회의 출현과 미디어 발달

-미디어의 역사가 인간의 역사이다.

-사진, 라디오, TV (시간과 공간의 확장)

2. 미디어는 메시지

미디어혁명, 그 사회적 효과

미디어는 우리감각의 연장이다.

-문명의 편향성-McLuhan

3rd Day

문명, 편향,
미디어혁명

Q3.1

문명과 미디어

커뮤니케이션의 편향(1951)

시간지향 VS. 공간지향

1. 시간지향 매체 : 돌, 점토
내구성이 있는 건축과 조각
시간을 넘어 기억을 확장시킴.
지방분권과 위계가 강한 계급제
2. 공간지향 매체 : 파피루스, 종이
넓은 지역의 행정과 무역
장소를 넘어 기억을 확장시킴.
중앙집권과 위계가 약한 민주제

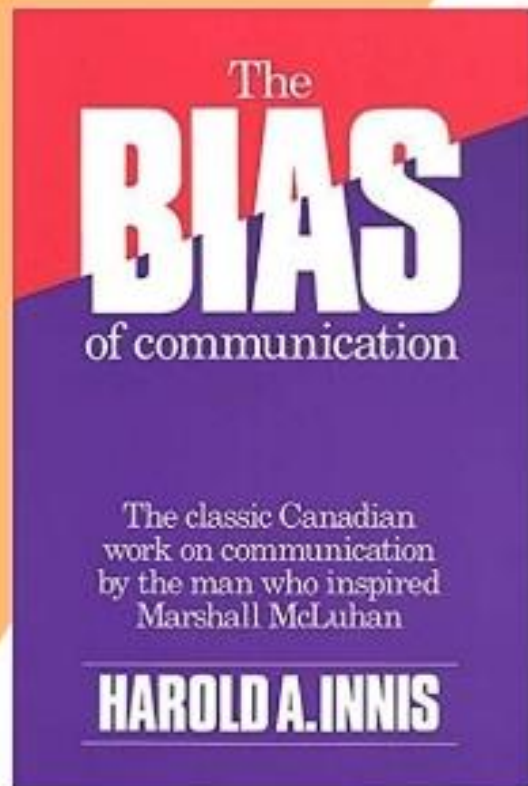

제국과 커뮤니케이션(1950)

문명과 매체 : Bias(편향,지향)
문명의 흥망성쇠 : 미디어를 어떻게
수용하느냐에 따라 권력의 유지가 결정

종교혁명: 인쇄기술
산업혁명: 증기기관
미디어 혁명 : 전자매체

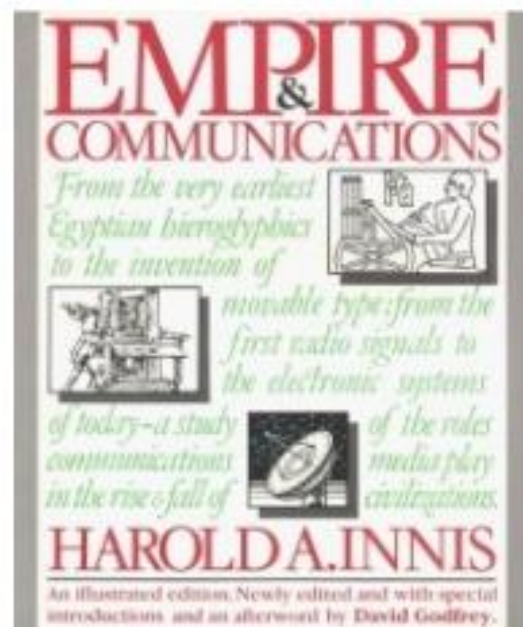

그리스문명-구술전통

플라톤의 파이드로스:

문자의 발명은 영혼의 망각을 가져온다.

문자는 '기억'이 아니라 '회상'에 도움을 줄뿐이다.

진정한 지혜가 아닌 지혜의
외양만 가졌다.

말 -> 글 -> 이미지



ANDERSON CLASSICAL TEXTS

PLATO

Phaedrus

with an introduction and commentary by
C. J. Rowe

로마제국-문자전통

알렉산드리아 도서관: 파피루스
기원전 1세기 중반, 7만권 소장. ->
문자전통을 강조하는 시대를 만들었음.

"시인과 학자보다는 전문가 시대를 만들었고,
문학은 삶과 결별했고, 사유는 행위와 분리되었고,
시는 철학과 분리되었다"

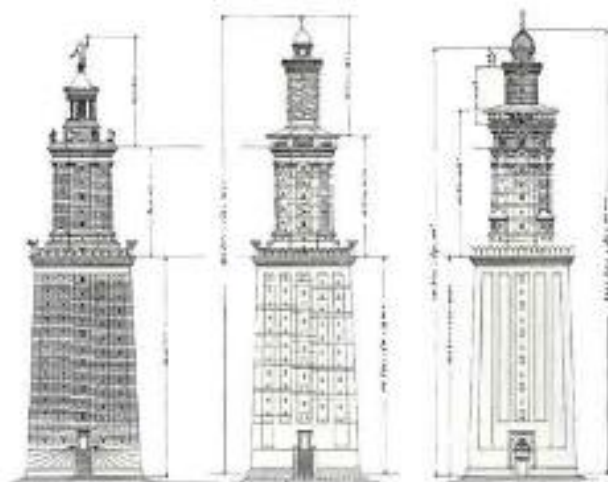

정치권력과 종교권력: 파피루스와 양피지

제국의 편향: 관료제로 넓은 공간을 지배-파피루스의
두루마리에 의존한데서 비롯됨. -scroll 스크린

교회의 편향: 시간지향의 미디어선호-양피지 코덱스에
기초한 종교조직과 융합



수도승과 스크립토리움

라틴문명은 유럽에서 삶의 근원지요, 경제적 생산활동의 중심지, 문명의 관리자였던 수도원으로 파고 들었다.

Scriptorium 수도원의 필사 전용실
종교적인 텍스트는 물론 라틴어 문장 습득에 필요한
고대 그리스, 로마의 세속적인 작품을 베껴 넣었다.
아리스토텔레스의 시학 2편-수도원의 금서

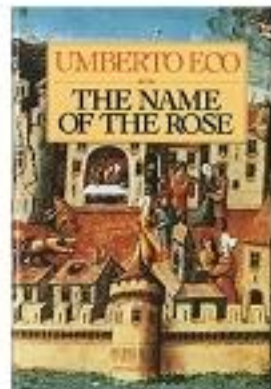

종이와 인쇄술 : 산업혁명+민주주의

존밀턴, 아레오파지티카-언론출판의 자유
19세기 산업혁명의 영향으로 종이제조와 인쇄물 제작
이 증가했다. -증기기관에 의한 인쇄-신문,잡지.

1850년 인지세,광고세폐지,
1861년 종이세 폐지. 인쇄물의 시대.

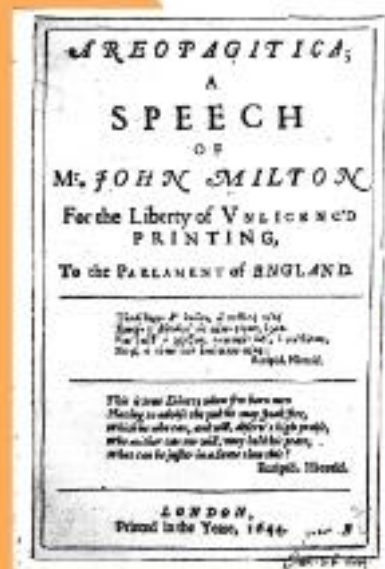

신문과 커피하우스

인쇄신문+커피하우스
공중의 탄생
여론의 형성
민주주의의 토대

공론장의 시대



상상의 공동체와 미디어

근대국가 탄생 : 민족은 상상의 공동체(신문)

앤더슨은 민족, 민족주의가 가능했던 것은 지방 일상어로 쓰인 신문, 소설을 보편화한 인쇄자본주의 덕분

방송 ~ 국가의 정체성 강화 (Place)
인터넷 ~ 지구촌의 형성 (Space)

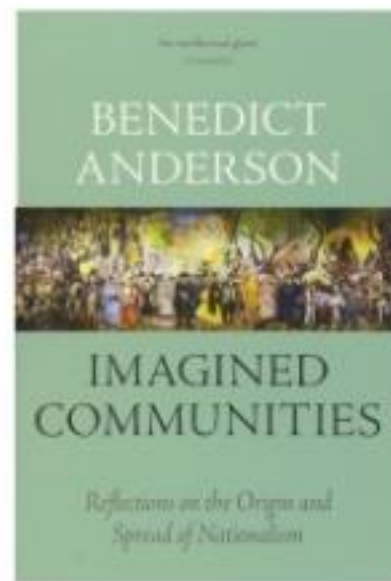

미디어 집단기억의 형성

정치사회적 집단기억:

- 정치적: 베트남전쟁, 911테러, 이라크전쟁,
- 사회적: 여성운동, 반전운동, 흑인운동

광고의 집단기억:

- 결국, 매스미디어는 대량소비의 공동체
- 소비적: 대량소비사회를 만들어냈다.



● 1967년 D.C. 워싱턴 D.C. 1967



TV의 지구촌 집단기억

인간의 달착륙 : 서방세계의 공동의 기억
Telvised Terrorism
뮌헨 선수촌 테러
9.11사태



Q3.2

유튜브 시대의 특성
: 미디어착오

몰락과 대전환

- 이스터섬, 마야문명의 붕괴
: 환경과 사람과 불통
- 구석기-신석기-청동기-철기-플라스틱
등의 변화가 문명의 성격을 변화

- 미디어의 변화에 대한 적응여부가
문명성쇠의 열쇠 : 활자, 전기, 전자미디
어의 변화를 주시해야

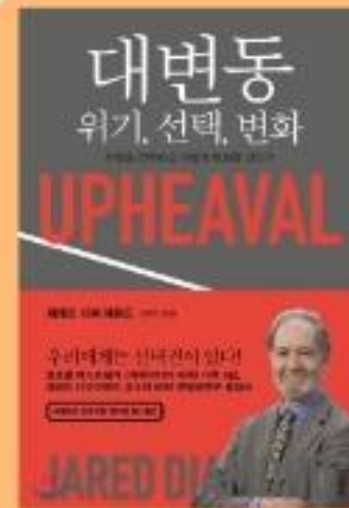
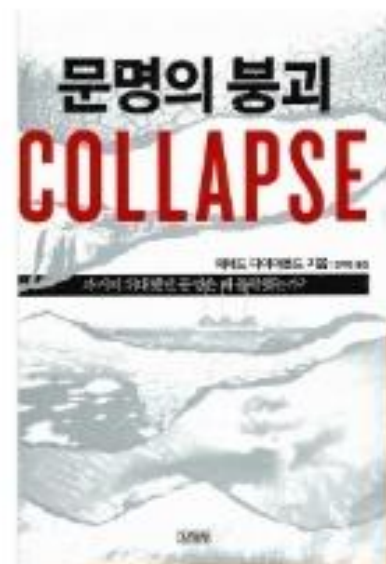

구텐베르그 혁명 이후~

인쇄미디어
혁명적 사회변화
근대미디어의 탄생
:구술문화의 몰락

전자미디어
탈근대의 사회탄생
:인쇄문화의 몰락

유튜브시대
:레거시미디어의 몰락
대학의 몰락

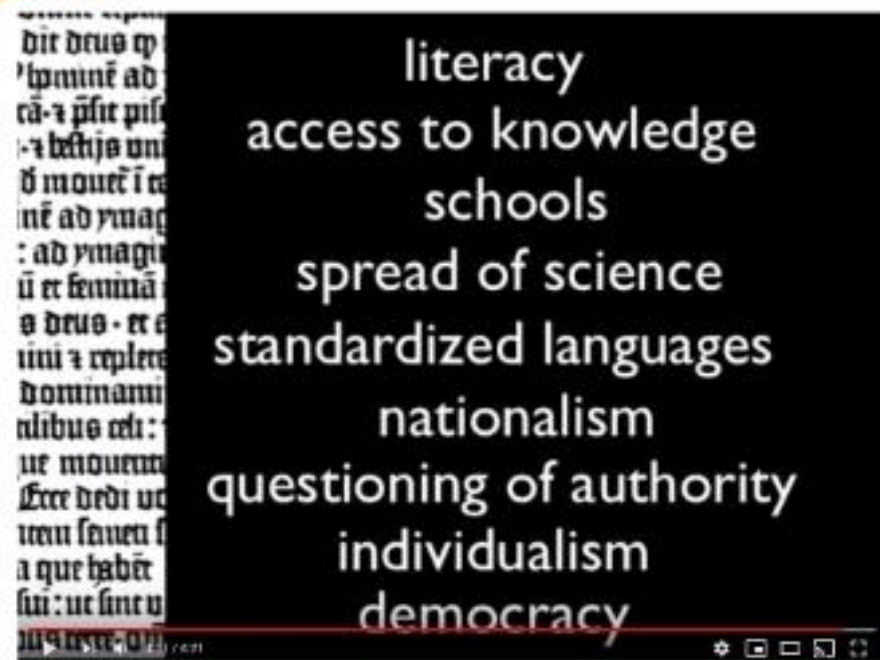

신문방송의 시대:매스컴

동아광고탄압사태-시민참여
동아자유언론실천운동
밤의 대통령, 조중동의 시대
권언유착



- : 남북이산가족찾기, TV토론의 도입
- : 월드컵, 방송민주화운동, 수신료거부

인터넷의 시대:소셜미디어

네이버 뉴스편집+댓글의 영향력
댓글조작의 시대-두루킹, 국정원
시민참여민주주의

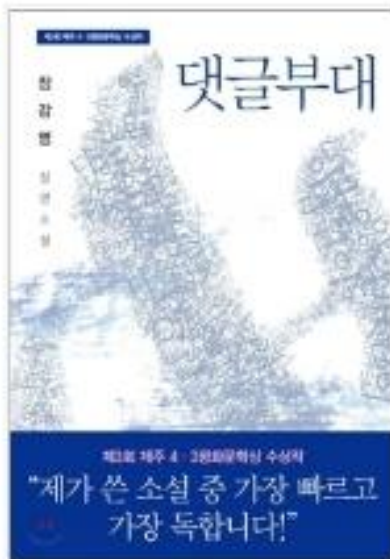

한국사회 : 불통+먹통 탄핵의 기원

: 미디어 정부비판의 부재
통합의 미디어 부재
미디어의 문법-사회소통의 문법



주요 미디어 이용 변화

모바일 미디어의 급격한 증가.
특히 20대등 젊은 세대의 레거시 미디어 이탈
신문의 소멸

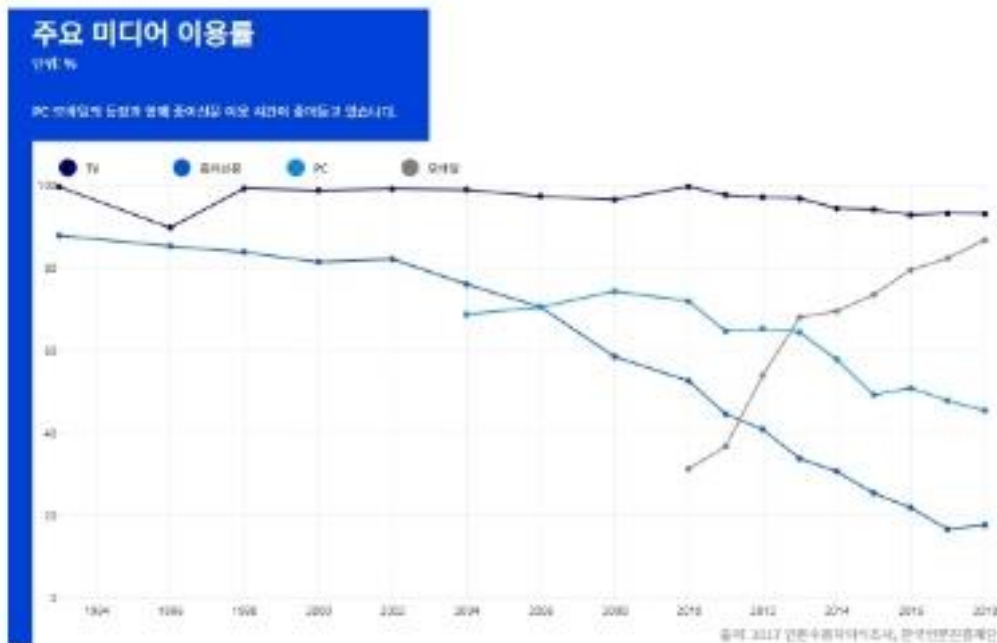

최악의 뉴스 신뢰도

가짜뉴스의 등장-미디어불신
 전통미디어의 공론장 붕괴
 민주주의 미래?

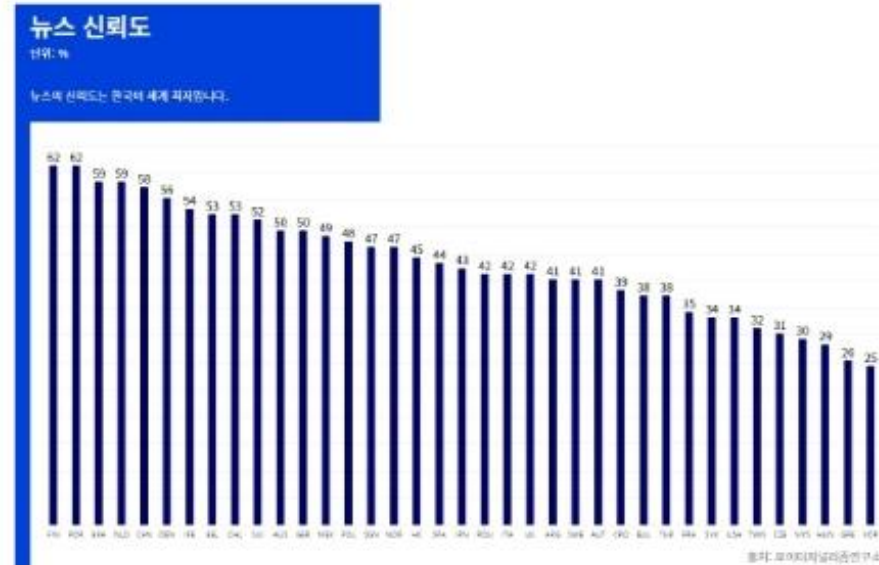

유튜브의 이용 증가



유튜브의 특성

확증편향과 Filter Bubble

소셜미디어의 등장이후, 확증편향이 더욱 강화되고, 의견의 양극화가 강화됨



유튜브의 특성 극단적 의견의 과대평가

유튜브의 등장으로 극단의견이 과대평가되고, 진지한 주시자는 과소평가됨
-Silent Majority



연결된 개인 : 연중

디지털시대의 인간관계 연결된 개인의 탄생 (Hyper-connected Society)

미디어 기술은 인간 문화와 별개가 아니다. 기술이 가진 영향력을 인정하면서도 그에 대응하는 인간의 역할에 기대를 가져야. 기술이 가진 가능성과 문제에 대해 끊임없이 질문하는 힘, 이것이 인간이 가진 힘이다.

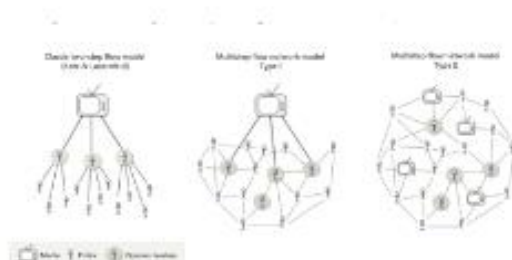

미디어의 효능감-소셜리티

우리는 소셜미디어를 통해 개방적이고 수평적인 인간관계를 일상적으로 경험하고, 그러한 인간관계와 소셜리티에 대한 기대를 갖는다.

수직적인 위계질서와 의사소통문화가 지배적인 현재의 상황에서 '연결된 개인'의 등장이가져온 사회적 파급력은 한국에서 매우 특별한 것이다.
-새로운 정보망의 구현



국민참여가 새로워집니다

국민청원 시즌Ⅱ

국민의 의견을 듣습니다

국민은 행복해요!
국민과 함께 만드는 정책 선도에 참여하실 수 있습니다.
2019년 1월 18일(금) 날 12시까지 의견을 보내주세요.

실문 참여하기

미디어 사회변화 : 홍콩

이란혁명-호메이니:카세트
자스민혁명:트위터,페이스북
홍콩혁명:텔레그램
미국트럼프: 트위터

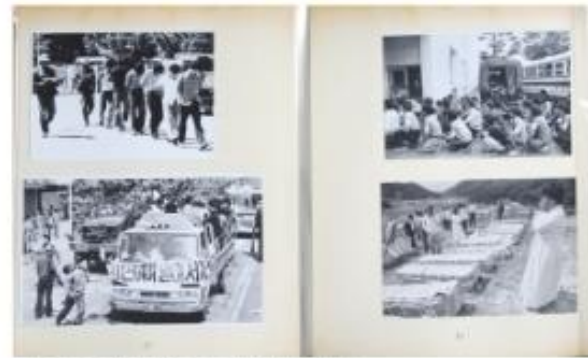

광주광역시립미술관 소장 광주민주화운동 관련 사진 자료

광주민주화운동의
기무사 사진공개(한겨레)

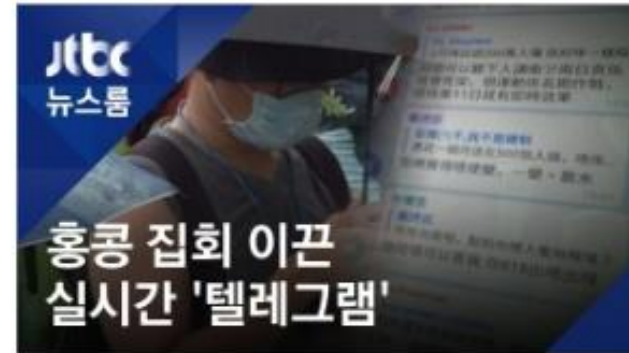

미디어 전환과 사회 변화

미디어 편향, 전환의 방향을 파악하고,
질문의 방식을 바꾸어야?

A : 소셜미디어는 사회에 도움이 되는가?

B : 소셜미디어를 사회에 기여하도록 하려
면 어떻게 해야하나요?



코로나19이후 after disease

코로나19이후 사회변화가 더욱 급속히 이루어지고 있음.



3rd Day 강의요약

근대, 미디어, 집단기억, 시간공간

1. 문명과 미디어

- 미디어가 문명의 성격을 바꾼다.
- 중세의 스크립토리움과 커피하우스

2. 유튜브 시대의 특성

미디어착오와 시대착오

구텐베르크의 혁명, 인터넷의 혁명

- 미디어전환, 사회변화

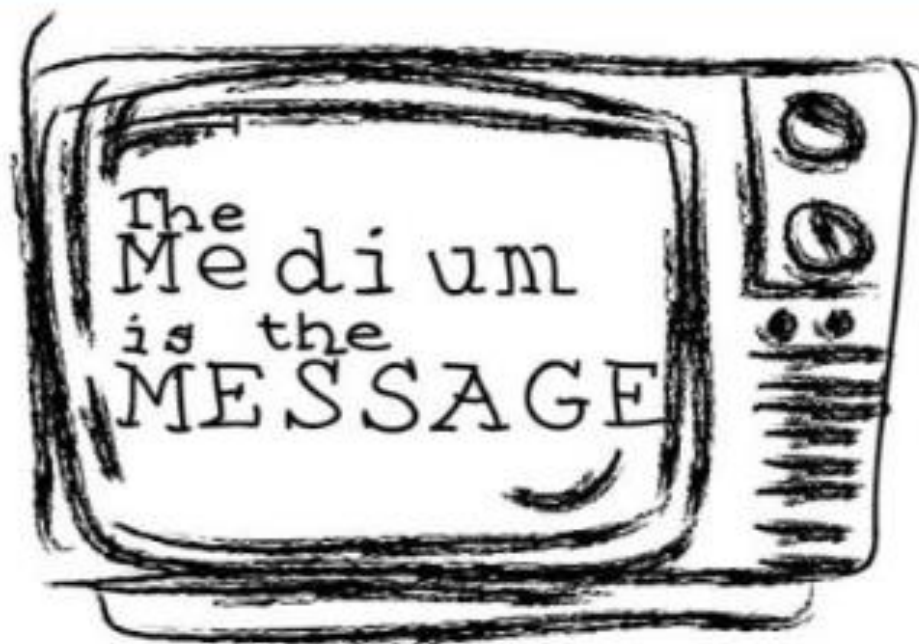

Marshall McLuhan